

# VOLKSWAGEN

AKTIENGESELLSCHAFT

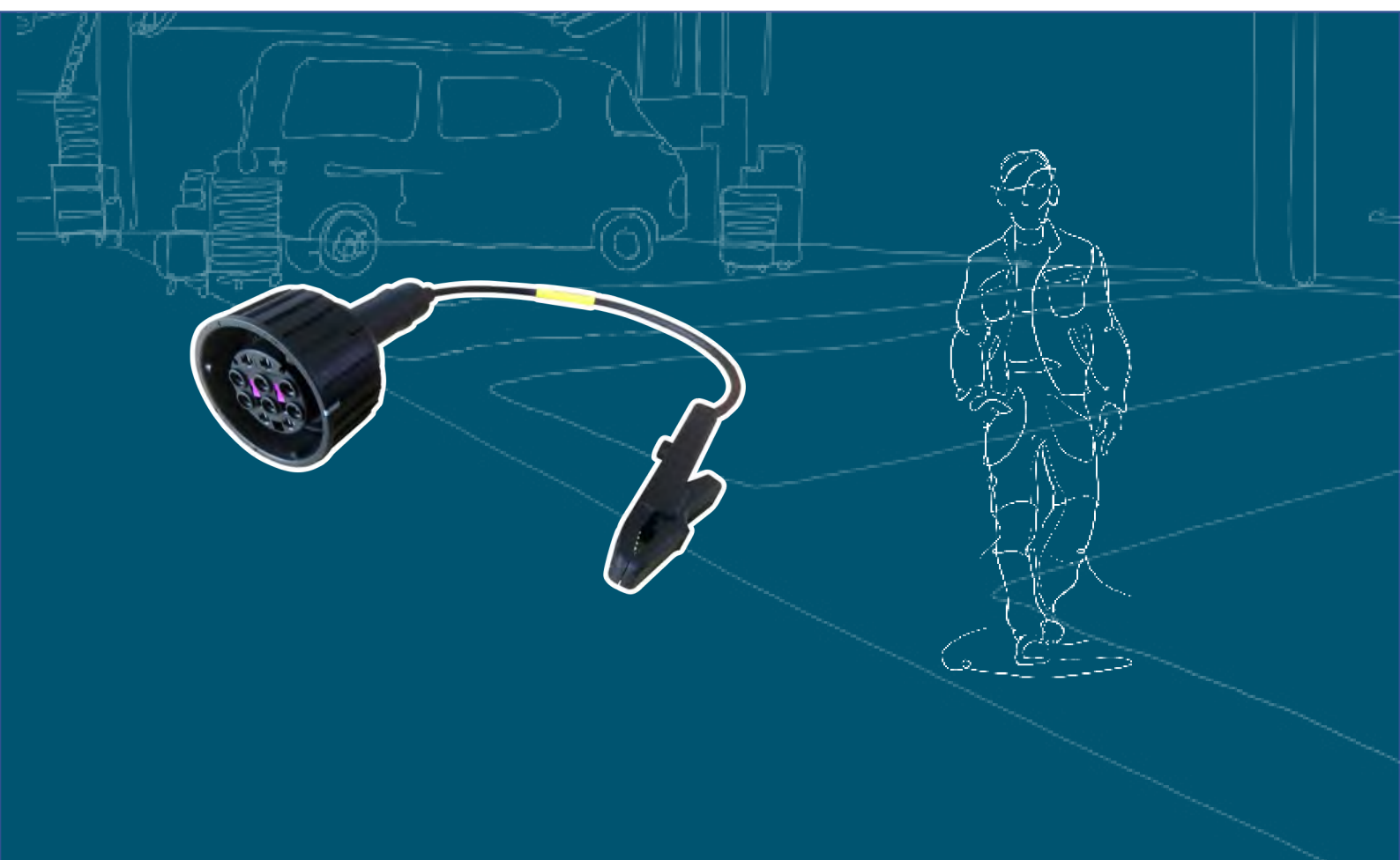

## РЪКОВОДСТВО за експлоатация

Кабел за свързване към корпус VAS 6558A/28



Редакция	Дата	Обосновка
V00	04.09.2020	Първо издание
V01	27.06.2022	Превод Stodia
V02	13.03.2023	Преработка на главата <ul style="list-style-type: none"> <li>Технически данни</li> </ul>
V03	18.01.2024	Актуализиране на сертификат: Китай-ROHS, UL

## Служебна информация

### Производител

STODIA GmbH  
Технология за памет и диагностика  
Im Freitagsmoor 45  
D-38518 Gifhorn  
Телефон: +49 (0) 5371 / 945 93 96-0  
info@stodia.de  
www.stodia.de

### Размножаване

За размножаване или разпечатване, дори частично, винаги се изисква писмено разрешение от производителя.

### Авторско право

ПРЕВОД НА ОРИГИНАЛНОТО РЪКОВОДСТВО ЗА ЕКСПЛОАТАЦИЯ

Всички права запазени.

Всички текстове, изображения и графики са обект на авторско право и на другите закони за защита на интелектуалната собственост.

Авторско право 2024 STODIA GmbH.

### Източници на изображения

Предупредителните знаци, забранителните, задължителните и стандартните символи са от публични източници като общодостъпните зони в интернет. CAD изображенията на продукта и снимките на продукта са от производителя. Снимковият материал, който показва продукта в процес на използване, е придружен от препратка към източника.

# Съдържание

<b>СЛУЖЕБНА ИНФОРМАЦИЯ</b>	<b>2</b>
<b>СЪДЪРЖАНИЕ</b>	<b>3</b>
<b>УВОД</b>	<b>4</b>
Предварителни бележки	4
Валидност на Декларацията за съответствие	4
Данни за производителя	4
<b>БЕЗОПАСНОСТ</b>	<b>5</b>
Степени на предупреждение	5
Важни указания за безопасност	5
Използване по предназначение	6
Изисквания към целевата група	6
Задължения на експлоатиращата фирма	7
<b>ОПИСАНИЕ НА ПРОДУКТА</b>	<b>8</b>
Обхват на доставката	8
Конструкция	8
Символи и връзки	9
Електрическа схема	9
Технически данни	10
<b>ОБСЛУЖВАНЕ</b>	<b>11</b>
Пускане в експлоатация	11
Освобождаване на щепселните съединения	12
Почистване	12
Съхранение	13
Изхвърляне	13
Поддържане в изправност	13
<b>ПОМОЩ</b>	<b>14</b>
Законова гаранция	14
Отдел за обслужване на клиенти	14

## Предварителни бележки

Преди да използвате продукта, прочетете внимателно това ръководство за експлоатация.

Към продукта има приложена USB памет, в която е запазено ръководството за експлоатация на различни езици. Текущата валидна версия и други езици можете да намерите на нашата начална страница.

Ръководството за експлоатация е съществена неразделна част от продукта и трябва да се съхранява заедно с него. При продажба или предоставяне на продукта на трети лица, ръководството за експлоатация трябва да се предостави на новия собственик.

Освен това ръководство за експлоатация трябва да се спазват и всички приложими разпоредби за диагностика или отстраняване на неизправности по искробезопасните високоволтови системи в пътни превозни средства. Към това спадат, наред с другото, ръководствата за съответните системи за диагностика на производителя на автомобила, както и правилата за безопасност при експлоатация и съвременните методи за работа с високоволтови системи.

## Валидност на Декларацията за съответствие

Издадената декларация за съответствие се отнася за описания в ръководството за експлоатация продукт. При промени, реконструкции или разширения декларацията за съответствие и оценката на риска губят валидността си.

## Данни за производителя

От самото основаване на фирмата дейността ѝ е насочена към ориентираната към бъдещето електромобилност. STODIA GmbH разработва и произвежда индивидуални решения за автомобилната индустрия, областта на акумулаторите на енергия, сервизните работилници или специалните автомобилни паркове.

Основните продукти са иновативни акумулатори, както стационарни, така и мобилни, които са ключовите елементи, движещи напред енергийния преход и енергийната автономност. В портфолиото на STODIA са включени също интелигентни техники за зареждане и акумулаторни технологии, системи за диагностика, управление на акумулаторите и клетките, както и технология за измерване и диагностика на цялото превозно средство.

Благодарение на опита си в развитието на софтуера и хардуера, STODIA GmbH е надеждният партньор до Вас – от прототипите до серията – MADE IN GERMANY.

Това ръководство за експлоатация е валидно само за следния продукт:

Номер на артикул: 22101355

Означение Кабел за свързване към корпус VAS 6558A/28

## Степени на предупреждение

Тази глава информира за степените на предупреждение, които са посочени в това ръководство за експлоатация.

### ОПАСНОСТ

Неспазването на указанията за безопасност ЦЕ доведе до смърт или тежки наранявания!

### ПРЕДУПРЕЖДЕНИЕ

Неспазването на указанията за безопасност МОЖЕ да доведе до смърт или тежки наранявания!

### ВНИМАНИЕ

Неспазването на указанията за безопасност може да доведе до повреда на продукта!

## Важни указания за безопасност

Тази глава информира за указанията за безопасност, които трябва да се имат предвид при работата с продукта.



### ОПАСНОСТ

#### Опасност за живота поради електрическо напрежение

Електрическото напрежение в другите системи е опасно за живота и води до смърт от токов удар.

- Не използвайте продукта за измервания на захранващи вериги!
- Никога не опитвайте да захранвате други уреди с ток посредством продукта!



### ПРЕДУПРЕЖДЕНИЕ

#### Опасност за живота поради електрическо напрежение

Електрическото напрежение във високоволтовите системи е опасно за живота и може да доведе до смърт от токов удар.

Течности, кондензати и висока влажност могат да предизвикат късо съединение!

- Не допускате контакт на продукта с течности!
- Поставете продукта само в затворени и сухи помещения!



### ПРЕДУПРЕЖДЕНИЕ

#### Опасност за живота поради електрическо напрежение

Електрическото напрежение в продукта е опасно и може да доведе до тежки наранявания и смърт от токов удар.

Дефектните и повредени продукти не могат да гарантират надеждна защита от електрическо напрежение.

- Не допускате контакт на продукта с химикали!
- Веднага сменете продукта, ако е дефектен или повреден!
- Никога не се опитвайте да ремонтирате продукта или да го модифицирате!

## Използване по предназначение

Използвайте продукта само в съответствие с това ръководство за експлоатация, тъй като в противен случай не е гарантирана предвидената в този продукт защита от токов удар.

Продуктът служи за адаптиране на измервателния модул за високо напрежение VAS 6558/VAS 6558A към щепселното съединение в автомобила, което производителят е посочил в насоченото отстраняване на неизправности. Продуктът не служи за проверка на липса на напрежение.

Продуктът е предназначен за следните измервания:

- измерване на съпротивлението на изолацията (**разрешено само с измервателен уред с макс. 1000 VDC, 2 mA!**),
- измерване на непрекъснатостта (**разрешено само с измервателен уред с макс 60 VDC, 1 A!**),

Използвайте само щепселни съединения в превозното средство, които производителят на превозното средство е посочил в насоченото отстраняване на неизправности.

Производители на автомобили по смисъла на това ръководство за експлоатация са само производителите на автомобили от група Volkswagen.

Всякаква друга употреба, освен посочената е забранена.

## Изисквания към целевата група

Работи по продукта трябва да се извършват само от квалифициран обучен персонал!

Квалифицираният персонал по смисъла на това ръководство за експлоатация отговаря на всички приложими в държавата на използване изисквания за работа по високоволтови системи, в съответствие с:

- валидните в държавата на използване правила,
- квалификация най-малко степен 2 съгласно DGUV 200-005 или еквивалентна,
- спецификациите от производителя на автомобила и техническите спецификации.

При използване на продукта трябва винаги да се носят личните предпазни средства, предписани от производителя за работа по високоволтови системи.

## Задължения на експлоатиращата фирма

Отговорност на експлоатиращата фирма е да гарантира, че работещият с кабела за свързване към корпус персонал отговаря на изискванията към целевата група.

Експлоатиращата фирма освен това носи отговорност за спазването на следните точки:

- Кабелът за свързване към корпус е винаги в изправно състояние без дефекти.
- Периодичните срокове за проверка на кабела за свързване към корпус се спазват и протоколират.

## Обхват на доставката

Проверете незабавно състоянието и комплексността на доставката. При дефекти веднага се свържете с производителя.



- (1) Кабел за свързване към корпус
- (2) USB памет с ръководства за експлоатация

## Конструкция

Конструкция на продукта:







- (1) Гнездо за свързване, 10-полюсно
- (2) Клема за свързване към корпус



## Символи и връзки

На продукта са изобразени следните символи:

Символ	Значение
	Спазвайте ръководството за експлоатация!
SN:	Серийният номер заедно с номера на частта от производителя служат за идентификация на продукта.
P/N	Номерът на частта от производителя заедно със серийния номер служат за идентификация на продукта.
	Указанията за изхвърляне забраняват изхвърлянето на продукта заедно с битовите отпадъци. Изхвърляйте продукта при спазване на всички приложими местни разпоредби за изхвърляне.
	СЕ маркировката удостоверява, че продуктът отговаря на всички приложими европейски разпоредби и е преминал през предписаната процедура за оценка на съответствието.
	Тази маркировка удостоверява, че продуктът отговаря на граничните стойности за GB/T 26572-2011 (Китай-ROHS).
	Знакът TÜVus означава, че продуктът е проверен за съответствие с приложимите стандарти от национална лаборатория за изпитване и е сертифициран.
	Знакът за качество означава, че продуктът е разрешен за използване в сервизните и производствените помещения на производителя на превозното средство.

## Електрическа схема

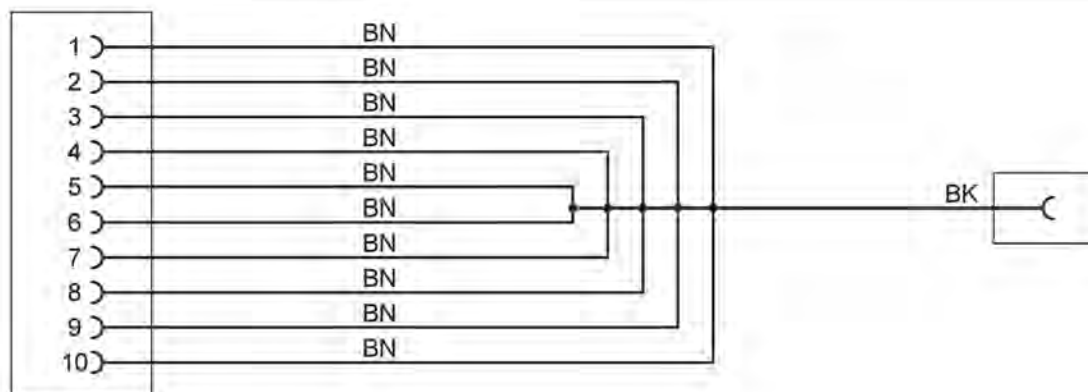

## Технически данни

Номинални данни	Стойности
Номер на производителя	22101355
Максимално номинално напрежение	1000 VDC
Максимален номинален ток	≤60VDC: 1000 mA >60VDC: 2 mA
Тегло	~ 250 g
Обща дължина	380 mm

Условия на околната среда	Работа	Съхранение	Транспорт
Температура	0°C до 50°C	-20°C до 60°C	-20°C до 60°C
Височина над морското равнище	max.2000m	Няма ограничение	
Влажност на въздуха	макс. 80% до 31°C, линейно намаляваща на 50% при 40°C	макс. 85%	
Степен на замърсяване	2		
Кондензация	Не е разрешена. Максимално допустима относителна влажност на въздуха 60% при наличие на корозивен газ/въздух.		

## Пускане в експлоатация



### ПРЕДУПРЕЖДЕНИЕ

#### Опасност за живота поради електрическо напрежение

Електрическото напрежение във високоволтовите системи е опасно за живота и може да доведе до смърт от токов удар.

- Използвайте продукта само за областта на приложение, предвидена от производителя на автомобила!



### ВНИМАНИЕ

#### Опасност от повреда!

При свързването щепселните съединения се фиксират.

- Отблокирайте ги, преди да ги разедините! (вижте глава „Разединяване на щепселните съединения“)

1. Спазвайте указанията за безопасност.



2. Свържете гнездото за свързване с издърпания щепсел на проверяваното съединение.
3. Блокирайте съединението.
4. Фиксирайте клемата за свързване към корпус към подходящо място на каросерията на автомобила.



- ✓ Сега можете да извършвате измервания съгласно насоченото отстраняване на неизправности.

## Освобождаване на щепселните съединения

Щепселното съединение има байонетна блокировка. По-долу е описано освобождаването на едно от щепселните съединения.

За освобождаване на съответното щепселно съединение:

1. Отблокирайте съединението чрез завъртане на корпуса на гнездото.
2. Разделете щепселното съединение.



✓ Щепселното съединение е освободено.

## Почистване



### ОПАСНОСТ

#### Опасност за живота поради електрическо напрежение

Електрическото напрежение във високоволтовите системи е опасно за живота и води до смърт от токов удар.

- Преди да започнете почистването на продукта, изключете го от всички източници на захранване!

Спазвайте указанията за безопасност!

Продуктът трябва да се почиства само със суха кърпа.

## Съхранение

Ако продуктът няма да се използва веднага, съхранявайте го на сухо място без прах.

## Изхвърляне

Спазвайте указанията за безопасност!

Изхвърляйте продукта при спазване на всички приложими на място разпоредби за изхвърляне.

## Поддържане в изправност

Спазвайте указанията за безопасност!

Трябва да се спазват националните и местни изисквания за редовна проверка!

Проверявайте функционалността на продукта на интервали от най-много 24 месеца.

За професионална проверка на функционалността се обърнете към производителя.

## Законова гаранция

STODIA GmbH дава 24 месеца гаранционен срок за продукта, считано от датата на покупка. Законната гаранция се отнася за очевидни доказуеми дефектни функционални материали и производствени дефекти.

Повече информация за гаранционните условия ще намерите в общите търговски условия на уеб сайта на производителя.

## Отдел за обслужване на клиенти

При въпроси относно продукта винаги посочвайте номера на артикула и серийния номер, ако е наличен. И двата номера ще намерите върху продукта.

STODIA GmbH

Технология за памет и диагностика

Im Freitagsmoor 45

D - 38518 Gifhorn

Телефон: +49 (0) 5371 / 945 93 96-0

service@stodia.de

www.stodia.de

Акционерно дружество Volkswagen

K-GVO-LW

Следпродажбено обслужване от концерна – групово обслужване

Литература и система

Оборудване за работилница

Пощенска кутия 011/4915

38442 Wolfsburg

Само за вътрешна употреба

Запазваме си правото за технически промени

Състояние към 01/2024