

VOLKSWAGEN

AKTIENGESELLSCHAFT

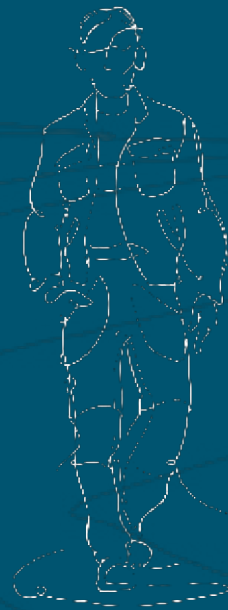

Käyttöohje

Diagnosijohto VAS 5581A/19



Korjaus	Päivämäärä	Perustelu
V00	18.01.2024	Ensimmäinen julkaisu

Julkaisutiedot

Valmistaja

STODIA GmbH
Speicher & Diagnosetechnik
Im Freitagsmoor 45
D-38518 Gifhorn
Puhelin: +49 (0) 5371 / 945 93 96-0
info@stodia.de
www.stodia.de

Kopiointi

Kopiointi tai jälkipainatus, myös osittainen, edellyttää aina valmistajan kirjallista lupaa.

Tekijänoikeus

ALKUPERÄISEN KÄYTTÖOHJEEN KÄÄNNÖS
Kaikki oikeudet pidätetään.
Kaikki tekstit, kuvat ja grafiikat ovat tekijänoikeus- ja muiden immateriaalioikeuslakien alaisia.
Copyright 2024 STODIA GmbH.

Kuvalähteet

Varoitusmerkit, kiello-, ohje- ja standardisymbolit ovat peräisin julkisista lähteistä sekä internetissä yleisesti saatavilla olevista lähteistä. CAD-tuotekuvat ja muut tuotekuvat on saatu valmistajalta. Tuotetta käytössä kuvaava kuvamateriaali on varustettava lähdetiedoilla.

Sisältö

JULKAISUTIEDOT	2
SISÄLTÖ	3
JOHDANTO	4
Alustavia huomautuksia	4
Vaatimustenmukaisuusvakuutuksen voimassaolo	4
Valmistajan tiedot	4
TURVALLISUUS	5
Varoitustasot	5
Tärkeitä turvallisuusohjeita	5
Määräysten mukainen käyttö	6
Kohderyhmälle asetetut vaatimukset	6
Käyttäjän velvollisuut	6
TUOTEKUVAUS	7
Toimituslaajuus	7
Rakenne	7
Symbolit ja liitännät	8
Kytkenäkaavio	9
Tekniset tiedot	10
KÄYTTÖ	11
Käyttöönotto	11
Pistoliitaintöjen irrotus	13
Diagnosijohdon (20-napainen) pistoliitännän irrottaminen	13
Diagnosijohdon (20-napainen) pistoliitännän irrottaminen	13
Diagnosijohdon (32-napainen) pistoliitännän irrottaminen	14
Puhdistus	14
Varastointi	14
Hävittäminen	14
Kunnossapito	14
APU	15
Takuu	15
Huoltopalvelu	15

Alustavia huomautuksia

Lue tämä käyttöohje huolellisesti läpi ennen tuotteen käyttöä.

Tuotteen mukana toimitettu USB-tikku sisältää käyttöohjeen saatavilla olevilla maakohtaisilla kielillä. Kulloinkin voimassa oleva versio ja muita maakohtaisia kieliä on saatavilla yrityksemme kotisivuilta.

Käyttöohje on tuotteen olennainen osa ja se tulee säilyttää yhdessä tuotteen kanssa. Mikäli tuote myydään tai luovutetaan eteenpäin, käyttöohje on luovutettava uudelle omistajalle.

Tämän käyttöohjeen lisäksi on noudatettava kaikkia tieliikennekäytössä olevien ajoneuvojen luonnostaan vaarattomien korkeajännitejärjestelmien diagnoosia ja vianhakua koskevia olennaisia ohjeita ja määräyksiä. Niitä ovat mm. ajoneuvon valmistajan kulloinkin käyttämien diagnoosijärjestelmien ohjeet sekä yrityksen turvamääräykset sekä tekniikan tila koskien korkeajännitejärjestelmien käsittelyä ja käyttöä.

Vaatimustenmukaisuusvakuutuksen voimassaolo

Laadittu vaatimustenmukaisuusvakuutus koskee käyttöohjeessa mainittua tuotetta. Mikäli tuotteeseen tehdään muutoksia, asennuksia tai laajennuksia, vaatimustenmukaisuusvakuutus menettää voimassaolonsa.

Valmistajan tiedot

Yritys on tähdännyt perustamisestaan lähtien tulevaisuuden sähköiseen liikkuvuuteen. STODIA kehittää ja valmistaa yksilöllisiä ratkaisuja autoteollisuudelle, energiansäästöalueelle, huoltokorjaamoille tai erityisille kalustoille.

Ydintuotteita ovat innovatiiviset akut, sekä kiinteät että kannettavat, jotka toimivat avainelementteinä energiasiirtymää ja energia-autonomiia eteenpäin vietäessä. Myös älykkäät lataus- ja akkuteknologiat, diagnoosijärjestelmät, akku- ja kennohallinta sekä eri ajoneuvoja kattava mittaus- ja diagnoositekniikka kuuluvat STODIA GmbH:n valikoimaan.

STODIA on ohjelmisto- ja laitteistokehityksensä laajan osaamisen myötä aina luotettava kumppani - prototyypeistä sarjatuotantoon asti - MADE IN GERMANY.

Tämä käyttöohje koskee ainoastaan seuraavaa tuotetta:

Tuotenumero: 22105928

Nimike: Diagnoosijohto VAS 5581A/19

Varoitustasot

Tässä luvussa on kuvattu varoitustasot, joita on käytetty tässä käyttöohjeessa.

VAARA

Turvallisuusohjeen noudattamatta jättäminen AIHEUTTAA kuoleman tai vakavia loukkaantumisia!

VAROITUS

Turvallisuusohjeen noudattamatta jättäminen VOI aiheuttaa kuoleman tai vakavia loukkaantumisia!

HUOMIO

Turvallisuusohjeen noudattamatta jättäminen voi aiheuttaa tuotteen vaurioitumisen!

Tärkeitä turvallisuusohjeita

Tämä luku sisältää turvallisuusohjeita, joita on noudatettava tuotetta käsiteltäessä ja käytettäessä.



VAARA

Sähköjännitteestä aiheutuva hengenvaara

Muissa järjestelmissä esiintyvä sähköjännite on hengenvaarallista ja johtaa sähköiskun aiheuttamaan kuolemaan.

- Älä käytä tuotetta verkkovirtapiireissä suoritettaviin mittauksiin!
- Älä koskaan yritä syöttää tuotteella virtaa muihin laitteisiin!



VAROITUS

Sähköjännitteestä aiheutuva hengenvaara

Korkeajännitejärjestelmissä esiintyvä sähköjännite on hengenvaarallista ja voi johtaa sähköiskun aiheuttamaan kuolemaan.

Nesteet, lauhde tai suuri ilmankosteus voivat aiheuttaa oikosulkuja!

- Varmista, että tuote ei pääse kosketuksiin nesteiden kanssa!
- Käytä tuotetta vain suljetuissa ja kuivissa tiloissa!

**VAROITUS****Sähköjännitteestä aiheutuva hengenvaara**

Tuotteessa esiintyvä sähköjännite on vaarallista ja voi johtaa sähköiskun aiheuttamaan vakavaan loukkaantumiseen ja kuolemaan.

Vialliset ja vaurioituneet tuotteet eivät voi enää taata riittävää suojaa sähköiseltä jännitteeltä.

- Varmista, että tuote ei pääse kosketuksiin kemikaalien kanssa!
- Vaihda vaurioitunut tai viallinen tuote välittömästi!
- Älä koskaan yritä korjata tuotetta tai tehdä siihen muutoksia!

Määräysten mukainen käyttö

Tuotetta saa käyttää ainoastaan tämän käyttöohjeen ohjeiden mukaisesti, silloin muutoin tuotteen suojausta sähköisiä vaaroja vastaan ei voida enää taata.

Tuotetta käytetään diagnoosikotelon VAS 5581/VAS 5581A sovittamiseen ajoneuvon puoleiseen pistokeliitäntään, jonka ajoneuvon valmistaja on valinnut ohjattua vikahakua varten.

Tuotetta saa käyttää ainoastaan sertifioidusti jännitteettömäksi kytketyissä korkeajännitejärjestelmissä.

Tuotetta saa käyttää ainoastaan 992PA-korkeajänniteakun tarkistukseen sähköajoneuvoissa.

Tämän käyttöohjeen mukaisia ajoneuvovalmistajia ovat ainoastaan Volkswagen-konserniin kuuluvat ajoneuvovalmistajat.

Kaikki muu ja laajempi käyttö on kielletty.

Kohderyhmälle asetetut vaatimukset

Tuotteeseen kohdistuvia töitä saavat suorittaa ainoastaan valtuutetut ammattilaiset!

Tämän käyttöohjeen mukaiset valtuutetut ammattilaiset täyttävät kaikki käyttömaassa voimassa olevat, korkeajännitejärjestelmissä koskevaa työskentelyä koskevat vaatimukset, kuten myös:

- käyttömaassa voimassa olevat säännökset ja määräykset,
- DGUV 200-005 -määräysten mukaisen pätevyyden, joka on vähintään taso 2 tai vastaava,
- ajoneuvon valmistajan ja käyttöyrityksen määräykset ja ohjeet.

Tuotetta käytettäessä on aina käytettävä ajoneuvon valmistajan määräysten ja ohjeiden mukaisia korkeajännitejärjestelmissä työskentelyyn tarvittavia henkilökohtaisia suojavarusteita.

Käyttäjän velvollisuut

Käyttäjän on varmistettava, että diagnoosijohtoon kohdistuvia töitä suorittava henkilökunta täyttää kohderyhmälle asetetut vaatimukset.

Käyttäjä on sen lisäksi vastuussa seuraavien seikkojen noudattamisesta:

- Diagnoosijohto on aina moitteettomassa kunnossa ilman puutteita ja vikoja.
- Diagnoosijohdon säännöllisiä tarkastusajankohtia noudatetaan ja ne kirjataan ylös.

Toimituslaajuus

Tarkista välittömästi tuotteen tila ja toimituksen täydellisyys. Mikäli havaitset puutteita, ota välittömästi yhteyttä valmistajaan.



- (1) Diagnoosijohto
- (2) USB-tikku ja käyttöohjeet

Rakenne









Tuotteen rakenne:

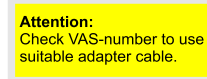

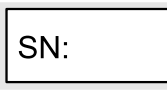
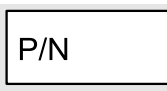
- (1) Liitä akun hallintaohjaimen (BMC) liitäntäpistoke 1
- (2) Liitä akun hallintaohjaimen (BMC) liitäntäpistoke 2
- (3) Korkeavolttisen akun liitäntäpistoke
- (4) Massaliitin
- (5) Diagnoosikotelon liitäntäpistoke

Symbolit ja liitännät

Tuotteessa on seuraavat symbolit:

Symboli	Merkitys
	Huomio: Tarkasta VAS-numero varmistaaksesi, että käytät soveltuvaa adapterijohtoa.
	Noudata käyttöohjetta!
	Sarjanumeroa käytetään yhdessä valmistajan osanumeron kanssa tuotteen tunnistamiseen.
	Valmistajan osanumeroa käytetään yhdessä sarjanumeron kanssa tuotteen tunnistamiseen.
	Hävittämistä koskeva ohje kieltää tuotteen hävittämisen kotitalousjätteen mukana. Tuotteen hävittämisessä tulee aina noudattavaa paikallisia voimassa olevia hävittämistä koskevia määräyksiä.
	CE-merkintä osoittaa, että tuote vastaa kaikkia voimassa olevia eurooppalaisia määräyksiä ja että tuotteelle on tehty vaatimustenmukaisuuden arviointi.
	Tämä merkintä osoittaa, että tuote noudattaa direktiivissä GB/T 26572-2011 (Kiina ROHS-direktiivi) määrättyjä raja-arvoja.
	UKCA-merkintä osoittaa, että tuote vastaa kaikkia voimassa olevia brittiläisiä määräyksiä ja että tuotteelle on tehty vaatimustenmukaisuuden arviointi.
	UATR-merkintä vahvistaa vaatimustenmukaisuuden koskien Ukrainan ministerikabinetin 10.03.2017 päätöstä koskien teknisiä määräyksiä tiettyjen vaarallisten aineiden rajoittamiseksi sähkö- ja elektroniikkalaitteissa.
	Tarkastussinetti osoittaa, että tuote on hyväksytty käyttöön ajoneuvovalmistajan tuotanto- ja valmistuspaikoissa.

Kytkenäkaavio

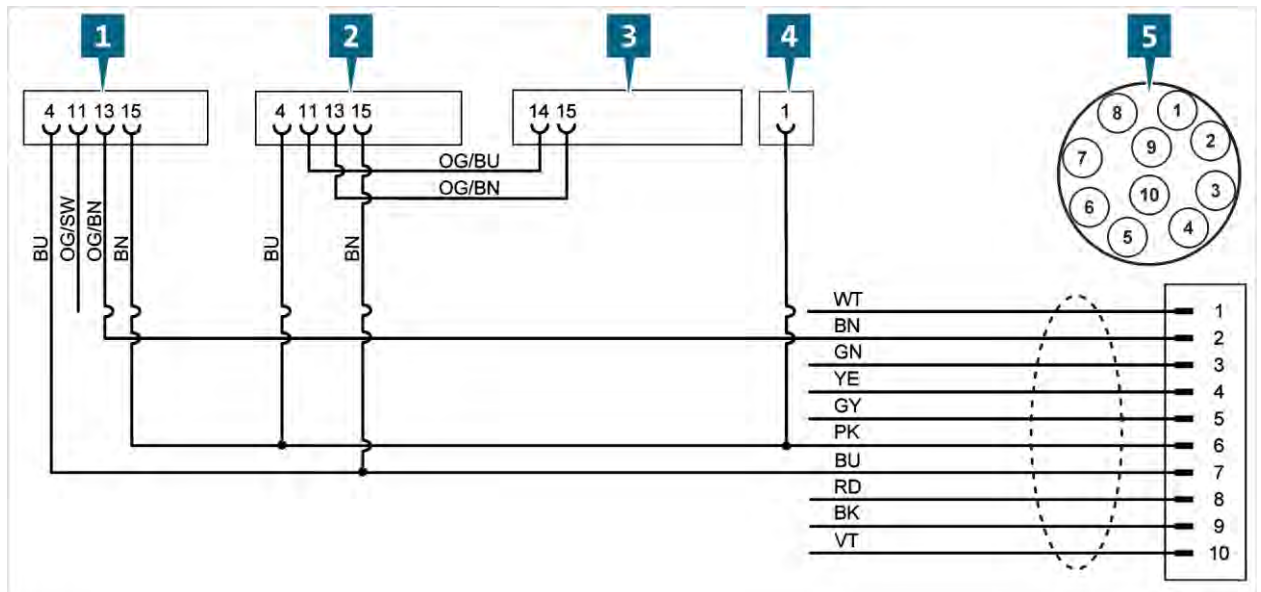

- (1) Liitä akun hallintaohjaimen (BMC) liitäntäpistoke 1
- (2) Liitä akun hallintaohjaimen (BMC) liitäntäpistoke 2
- (3) Korkeavolttisen akun liitäntäpistoke
- (4) Massaliitin
- (5) Diagnostikotelon liitäntäpistoke

Tekniset tiedot

Mitoitustiedot	Arvot
Valmistajan numero	22105928
Maksimaalinen mitoitusjännite	14 V DC
Maksimaalinen mitoitusvirta	5 A
Paino	246 g
Kaapelin pituus	2 000 mm

Ympäristöolosuhteet	Käyttö	Varastointi	Kuljetus
Lämpötila	5 °C - 40 °C	-20 °C - 60 °C	-20 °C - 60 °C
Korkeus merenpinnan yläpuolella	enint. 2 000 m	Ei rajoitusta.	
Ilmankosteus	Enint. 80 prosenttia 31 °C:n lämpötilaan asti, lineaarisesti laskeva 50 prosenttiin lämpötilan ollessa 40 °C	Enint. 85 %	
Likaantumistaso	2		
Kondensaatio	Ei sallittu. Suurin sallittu suhteellinen ilmankosteus 60 %, mikäli korrosiivista kaasua/ilmaa esiintyy.		

Käyttöönotto



VAROITUS

Sähköjännitteestä aiheutuva hengenvaara

Korkeajännitejärjestelmissä esiintyvä sähköjännite on hengenvaarallista ja voi johtaa sähköiskun aiheuttamaan kuolemaan.

- Käytä tuotetta vain ajoneuvon valmistajan ohjeiden mukaisiin käyttötarkoituksiin!



HUOMIO

Vaurioitumisvaara!

Pistoliitännät lukittuvat liittämisen yhteydessä.

- Avaa pistoliitaintöjen lukitus ennen niiden irrottamista! (ks. luku ”Pistoliitaintöjen irrotus”)

1. Noudata turvallisuusohjeita.



2. Liitä massaliitin ajoneuvon korin johtavalle alueelle.
3. Liitä korkeajänniteakun liitännäpistoke soveltuvaan irrotettuun liitännään.
4. Lukitse liitäntä kiertämällä pistoketta.

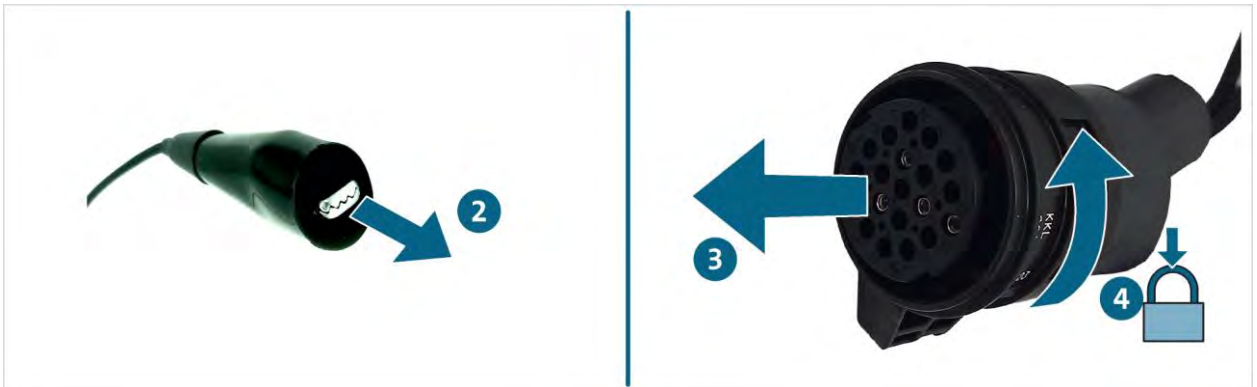

5. Liitä akun hallintaohjaimen (BMC) liitäntäpistoke 1 soveltuvaan irrotettuun liitäntään. Varmista, että liitäntäpistoke lukittuu kuuluvasti.
6. Liitä akun hallintaohjaimen (BMC) liitäntäpistoke 2 soveltuvaan irrotettuun liitäntään. Varmista, että liitäntäpistoke lukittuu kuuluvasti.

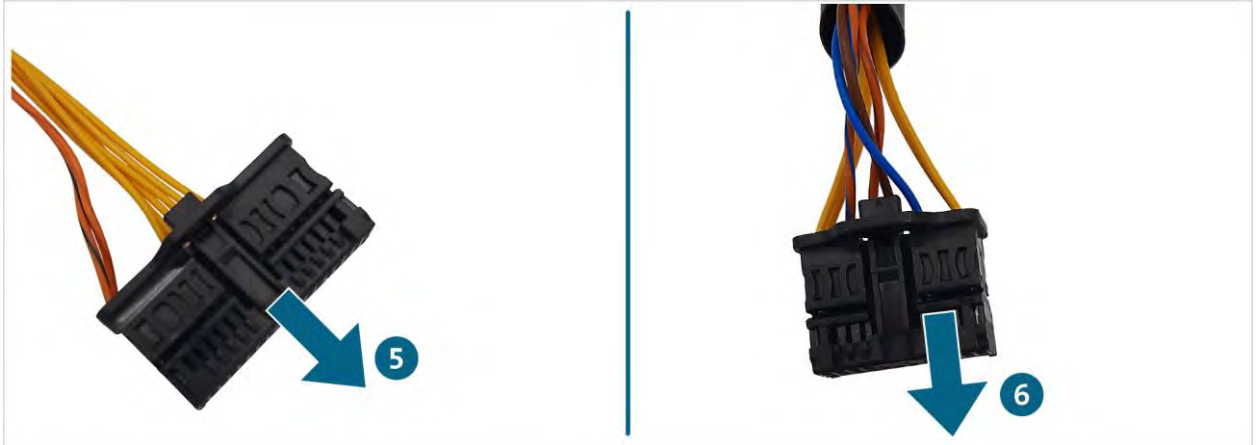

7. Liitä liitäntäpistoke diagnoosikoteloon.

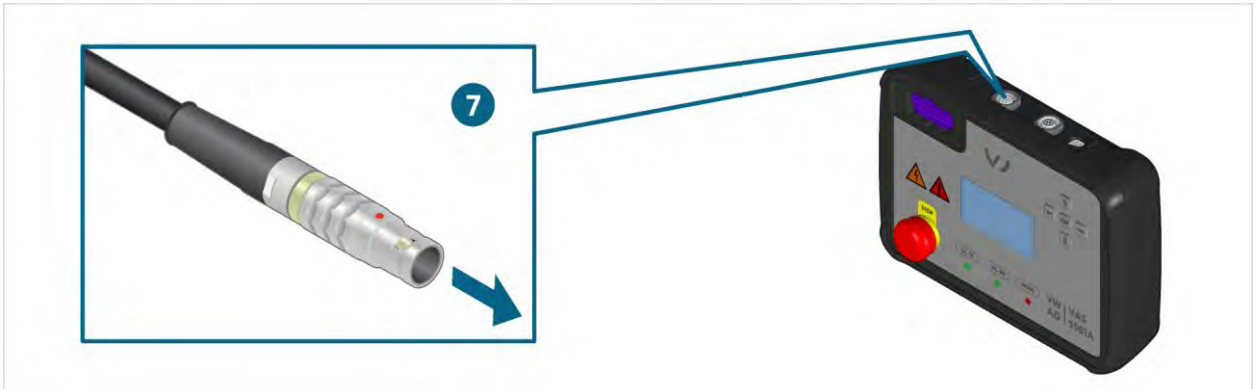

- ✓ Mittaukset voi nyt suorittaa ohjatun vikahaun mukaisesti.

Pistoliitäntöjen irrotus



VAROITUS

Räjähdysvaara

Tuotteen rakenneosat voivat aiheuttaa kipinöitä ja valokaaria.

- Älä käytä tuotetta räjähdysvaarallisilla alueilla!

Diagnoosijohdon (20-napainen) pistoliitännän irrottaminen

Pistoliitännässä on bajonettilukitus. Pistoliitännän irrottamiseksi:

1. Avaa liitântä kiertämällä holkin kotelo.
2. Vedä pistoliitântä erilleen.



- ✓ Pistoliitântä on irrotettu.

Diagnoosijohdon (20-napainen) pistoliitännän irrottaminen

Pistoliitännässä on automaattinen lukitus. Pistoliitännän irrottamiseksi:

1. Paina lukitusnokka sisään ja pidä sitä painettuna.
- ✓ Pistoliitântä on esi-irrotettu.
2. Vedä pistoliitântä erilleen.



- ✓ Pistoliitântä on irrotettu.

Diagnoosijohdon (32-napainen) pistoliitännän irrottaminen

Pistoliitännässä on automaattinen lukitus. Pistoliitännän irrottamiseksi:

1. Paina lukitusnokka sisään ja pidä sitä painettuna.
- ✓ Pistoliitântä on esi-irrotettu.
2. Vedä pistoliitântä erilleen.

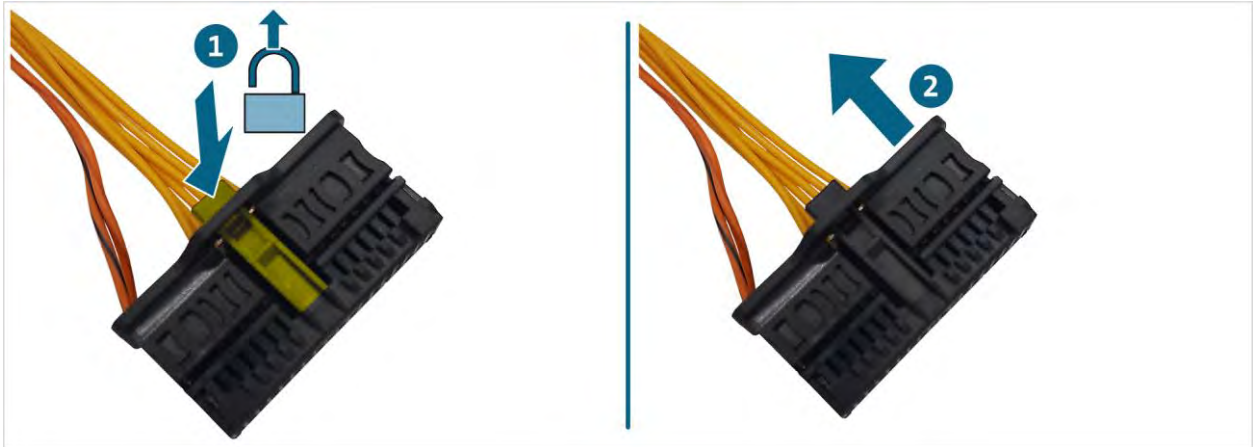

- ✓ Pistoliitântä on irrotettu.

Puhdistus



VAARA

Sähköjännitteestä aiheutuva hengenvaara

Korkeajännitejärjestelmissä esiintyvä sähköjännite on hengenvaarallista ja johtaa sähköiskun aiheuttamaan kuolemaan.

- Erotu tuote kaikista virtalähteistä ennen sen puhdistamista!

Noudata turvallisuusohjeita!

Tuotteen saa puhdistaa vain kuivalla liinalla.

Varastointi

Silloin kun tuotetta ei käytetä, se tulee säilyttää kuivassa ja pölyttömässä paikassa.

Hävittäminen

Noudata turvallisuusohjeita!

Tuotteen hävittämisessä tulee aina noudattavaa paikallisia voimassa olevia hävittämistä koskevia määräyksiä.

Kunnossapito

Noudata turvallisuusohjeita!

Säännöllistä mittausta koskevia maakohtaisia ja paikallisia vaatimuksia ja määräyksiä on noudatettava!

Tarkista tuotteen toiminta vähintään 24 kuukauden välein.

Ota ohjeiden ja määräysten mukaista toimintatarkastusta varten yhteyttä valmistajaan.

Takuu

STODIA GmbH myöntää 24 kuukauden takuun ostopäivästä alkaen. Takuu koskee selkeästi osoitettavaa viallista toimintaan vaikuttavaa materiaalia ja valmistusvirheitä.

Takuuta koskevia muita tietoja käy ilmi Yleisistä toimitusehdoista valmistajan sivuilta.

Huoltopalvelu

Ilmoita tiedustelujen yhteydessä aina tuotenumero ja mahdollinen sarjanumero. Molemmat numerot on merkitty tuotteeseen.

STODIA GmbH

Speicher- und Diagnosetechnik

Im Freitagsmoor 45

D – 38518 Gifhorn

Puhelin: +49 (0) 5371 / 945 93 96-0

service@stodia.de

www.stodia.de

Volkswagen Aktiengesellschaft
Konzern After Sales – Group Service
Kirjallisuus ja järjestelmät
Työpajan varusteet
Postilokero 011/4915
D-38442 Wolfsburg

Vain sisäiseen käyttöön
Oikeus teknisiin muutoksiin pidätetään
Versio 01/2024